

Guatemala, 05 de octubre de 2021

Licenciada
Gretchen Fabiola Barneond Martínez
Directora de Formación Artística
Presente.

Licenciada Gretchen:

Reciba un cordial saludo, el motivo de la presente es para hacer entrega del producto solicitado de acuerdo con el Contrato No. DGA-188-930-2021, Clausula Séptima, donde se indica que deben entregarse 3 juegos en versión impresa y digital, entregados así:

- 3 expedientes originales para la Dirección de Formación Artística

Atentamente,

ARQUITECTO
VÍCTOR AUGUSTO VELA MENA
COLEGIADO No. 61

Arq. Víctor Augusto Vela Mena

DIRECCIÓN GENERAL DE LAS ARTES
DIRECCIÓN DE FORMACIÓN ARTÍSTICA
RECIBIDO
05 OCT 2021
FIRMA  HORA 14:00

46

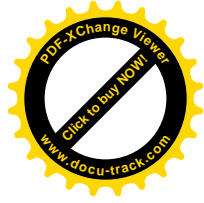
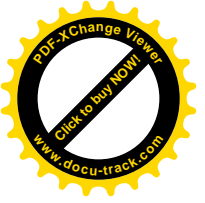

Guatemala, 05 de octubre de 2021

Licenciado
Luis Adolfo Mijangos Recinos
Director General de las Artes
Ministerio de Cultura y Deportes

Licenciado Mijangos:

De la manera más atenta me dirijo a usted con el propósito de presentar el informe de actividades conforme a lo estipulado en el Contrato Administrativo por Servicios Profesionales No. DGA-188-930-2021, aprobado mediante la resolución No. VC-DGA-151-2021, correspondiente al primer producto.

Actividades Realizadas:

1. Se Realizo levantamiento de información y estudios preliminares.
2. Se Ejecuto diseño y planificación de arquitectura para el edificio de Danza
3. Se Elaboro memorias de cálculo, manuales de mantenimiento y planos para el diseño propuesto.
4. Realizar otras actividades a fines a su contrato que le sean asignadas por la autoridad superior.

Resultados obtenidos

Producto 1: Anteproyecto para el proyecto: CONSTRUCCIÓN EDIFICIO DE LA DANZA, CENTRO CULTURAL MIGUEL ANGEL ASTURIAS.

El producto es entregado en forma impresa y digital editable en los formatos PDF y DWG.

Para la elaboración del producto se utilizó Software AutoCAD y Photoshop.

- Se definió el programa de necesidades (ver página)
- Se elaboraron los planos:
 - Planta de Conjunto (A-01)
 - Planta de Sótano (A-02)
 - Planta de Primer Nivel (A-03)
 - Planta de Segundo Nivel (A-04)
 - Planta de Tercer Nivel (A-05)
 - Planta Cuarto Nivel (A-06)
 - Planta de Techos (A-07)
 - Plano de Secciones (A-10 y A-11)
 - Plano de Elevaciones (A-08 y A -09)

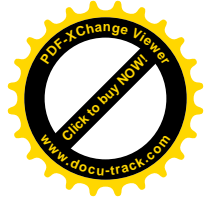
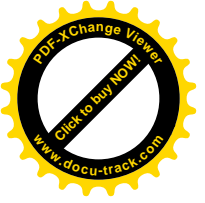

Producto I: Anteproyecto

CONSTRUCCIÓN EDIFICIO DE LA DANZA, CENTRO CULTURAL MIGUEL ÁNGEL ASTURIAS, CIUDAD DE GUATEMALA, GUATEMALA

Índice de contenido

I. Programa de necesidades	2
II. Planos de plantas anteproyecto.....	6
III. Plano de secciones anteproyecto	14
IV. Plano de elevaciones anteproyecto	17

 ARQUITECTO
VICTOR AUGUSTO VELA MENA
 COLEGIADO No. 61

ARQUITECTO
VICTOR AUGUSTO VELA MENA
 COLEGIADO No. 61

 Licda. Fabiola Ramirez Martínez
 Director Técnico II
 Dirección de Formación Artística
 Dirección General de las Artes
 -MICUDE-

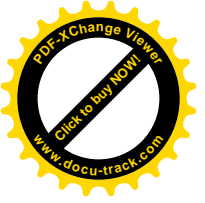

Producto I: Anteproyecto

CONSTRUCCIÓN EDIFICIO DE LA DANZA, CENTRO CULTURAL MIGUEL ÁNGEL ASTURIAS, CIUDAD DE GUATEMALA, GUATEMALA

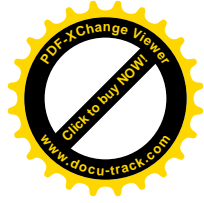

I. Programa de necesidades

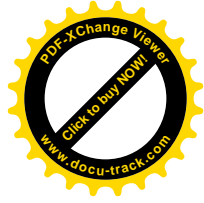
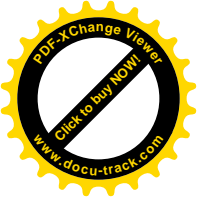

Construcción Edificio de la Danza, Centro Cultural Miguel Ángel Asturias, Ciudad de Guatemala, Guatemala

M2 DE CONSTRUCCIÓN	
SÓTANO 1	2307
NIVEL 1	2545
NIVEL 2	2472
NIVEL 3	1213
NIVEL 4	35
TOTAL M2	8572

1.1 Programa de necesidades			
NIVEL	AMBIENTE	Area (m2)	USO
S Ó T A N O 1	Área de Estacionamiento	857.5	ESTACIONAMIENTO
	Circulación de vehículos en Sótanos	714	ESTACIONAMIENTO
	Bodega de mantenimiento	24.5	MANTENIMIENTO
	Bodega Ballet. F.M.	148.3	BALLET FOLKLÓRICO Y MODERNO
	Bodega Ballet Guatemala	174.3	BALLET GUATEMALA
	Bodega Escuela de danza	110.5	ESCUELA DE DANZA
	Cuarto Hidráulico	19.7	MANTENIMIENTO
	Cuarto Eléctrico	19.7	MANTENIMIENTO
	Circulación	160.85	CIRCULACIÓN
Área del nivel		2229.35	

ARQUITECTO
VICTOR AUGUSTO VELA MENA
COLEGIADO No. 61

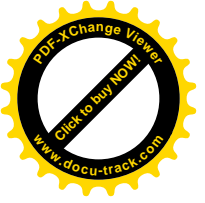

	Taller principal E. Técnica	359	ESCUELA DANZA/ BALLET GUATEMALA
	Taller de Enseñanza T-2	163.2	BALLET GUATEMALA
	Taller de Enseñanza T-3	163.2	BALLET GUATEMALA
	Vestuario	54.6	ÁREAS COMUNES
	Cuarto de limpieza	7	LIMPIEZA
	Estudio de Grabación	25.9	ÁREAS COMUNES
	Reunión Profes.	40.3	ÁREAS COMUNES
	Trabajo de Profes.	20.2	ÁREAS COMUNES
	Sala de estar	14.8	ÁREAS COMUNES
	Comedor	10.6	ÁREAS COMUNES
	Cocineta	4.1	ÁREAS COMUNES
	S.S Mujeres	2.8	ÁREAS COMUNES
	S.S. Hombres	2.8	ÁREAS COMUNES
	Clínica Médica	15.9	ÁREAS COMUNES
	S.S. Clínica Médica	2.8	ÁREAS COMUNES
	Área de estar al aire libre	56.5	ÁREAS COMUNES
	Auditorio	133.5	ÁREAS COMUNES
	Escenario Auditorio	40.3	ÁREAS COMUNES
	Camerino + S.S. Homres	73.8	BALLET GUATEMALA
N	Camerino + S.S. Mujeres	76.6	BALLET GUATEMALA
I	Área de espera Oficina	3.5	BALLET GUATEMALA
V	Bodega B.GT	4.9	BALLET GUATEMALA
E	Recepción B.GT	3.3	BALLET GUATEMALA
L	Administrador B.GT	5.3	BALLET GUATEMALA
1	Sesiones B.GT	14	BALLET GUATEMALA
	Secretaría B.GT	5.5	BALLET GUATEMALA
	Áreas. trabajo B.GT	8.9	BALLET GUATEMALA
	Director B.GT	10.6	BALLET GUATEMALA
	S.S Hombres B.GT	3.2	BALLET GUATEMALA
	S.S Mujeres B.GT	2.5	BALLET GUATEMALA
	Área de estar lobby	13.5	ÁREAS COMUNES
	Biblioteca	58.9	ÁREAS COMUNES
	Cuarto de limpieza Baños	2.4	LIMPIEZA
	Servicios Sanitarios mujeres públicos	20.5	ÁREAS COMUNES
	Servicios Sanitarios hombres público	20.5	ÁREAS COMUNES
	Área de Información	3.7	ÁREAS COMUNES
	Archivo Muerto	21	ESCUELA DE DANZA
	Almacén	30.2	ESCUELA DE DANZA
	Archivo 2	14.8	ESCUELA DE DANZA
	Oficina Psicología	18.9	ESCUELA DE DANZA
	Secretaria	5.1	ESCUELA DE DANZA
	Áreas. trabajo dirección	9.7	ESCUELA DE DANZA
	Sesiones	22.1	ESCUELA DE DANZA
	Dirección General	13	ESCUELA DE DANZA
	Circulación	436.5	CIRCULACIÓN
	Área del nivel	2020.4	

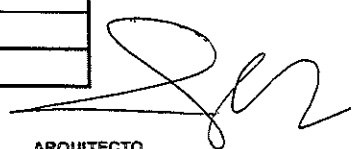
 ARQUITECTO
VICTOR AUGUSTO VELA MENA
 COLEGIADO No. 61

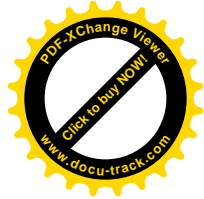
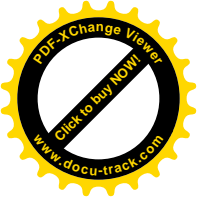

N I V E L 2	Camerino + S.S. Homres	49.5	ESCUELA DE DANZA
	Camerino + S.S. Mujeres	49.6	ESCUELA DE DANZA
	Gimnasio	55.8	ÁREAS COMUNES
	Taller de Enseñanza T-1	146.1	ESCUELA DE DANZA
	Taller de Enseñanza T-2	146.2	BALLET GUATEMALA
	Taller de Enseñanza T-3	148.5	BALLET GUATEMALA
	Taller de Enseñanza T-4	127.2	ESCUELA DE DANZA
	Taller de Enseñanza T-5	127.1	ESCUELA DE DANZA
	Taller de Enseñanza T-6	113.9	ESCUELA DE DANZA
	Taller de Enseñanza T-7	113.8	ESCUELA DE DANZA
	Aula teórica 1	33.7	ESCUELA DE DANZA
	Aula teórica 2	34.5	ESCUELA DE DANZA
	Aula teórica 3	42.7	ESCUELA DE DANZA
	Cuarto de limpieza	8.12	LIMPIEZA
	Terraza 1	74.1	ÁREAS COMUNES
	Terraza 2	217.8	ÁREAS COMUNES
	Circulación	379.2	CIRCULACIÓN
	Área del nivel		1867.82

N I V E L 3	Camerino + S.S. Homres	72.2	BALLET MODERNO Y FOLKLÓRICO
	Camerino + S.S. Mujeres	74	BALLET MODERNO Y FOLKLÓRICO
	Cuarto de limpieza	8.12	BALLET MODERNO Y FOLKLÓRICO
	Taller de Enseñanza T-1	127.2	BALLET MODERNO Y FOLKLÓRICO
	Taller de Enseñanza T-2	127.1	BALLET MODERNO Y FOLKLÓRICO
	Taller de Enseñanza T-3	185	BALLET MODERNO Y FOLKLÓRICO
	Escenario Marimbas T-3	43	BALLET MODERNO Y FOLKLÓRICO
	Bodegas Taller E. T-3	12.2	BALLET MODERNO Y FOLKLÓRICO
	Vestuario	18.1	BALLET MODERNO Y FOLKLÓRICO
	Bodega	5	BALLET MODERNO Y FOLKLÓRICO
	Cuarto de limpieza 2	3.5	LIMPIEZA
	Área de espera Oficina	7.5	BALLET MODERNO Y FOLKLÓRICO
	Recepción B.F.M	1.15	BALLET MODERNO Y FOLKLÓRICO
	Sesiones B.F.M	15.65	BALLET MODERNO Y FOLKLÓRICO
	Secretaria B.F.M	3.3	BALLET MODERNO Y FOLKLÓRICO
	Áreas. trabajo B.F.M	14	BALLET MODERNO Y FOLKLÓRICO
	Director B.F.M	12.1	BALLET MODERNO Y FOLKLÓRICO
	S.S Hombres B.F.M	2.8	BALLET MODERNO Y FOLKLÓRICO
	S.S Mujeres B.F.M	1.62	BALLET MODERNO Y FOLKLÓRICO
	Terraza	132	ÁREAS COMUNES
Circulación	273.35	CIRCULACIÓN	
Área del nivel		1138.89	

ARQUITECTO
VICTOR AUGUSTO VELA MENA

COLEGIADO No. 61

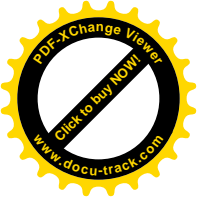

Producto I: Anteproyecto

CONSTRUCCIÓN EDIFICIO DE LA DANZA, CENTRO CULTURAL MIGUEL ÁNGEL ASTURIAS, CIUDAD DE GUATEMALA, GUATEMALA

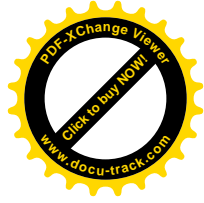

II. Planos de plantas anteproyecto



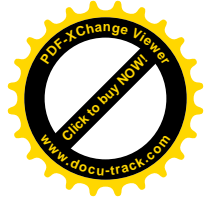
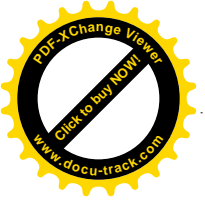

Construcción Edificio de la Danza, Centro Cultural Miguel Ángel Asturias, Ciudad de Guatemala, Guatemala

M2 DE CONSTRUCCIÓN	
SÓTANO 1	2307
NIVEL 1	2545
NIVEL 2	2472
NIVEL 3	1213
NIVEL 4	35
TOTAL M2	8572

1.1 Programa de necesidades			
NIVEL	AMBIENTE	Area (m2)	USO
S Ó T A N O 1	Área de Estacionamiento	857.5	ESTACIONAMIENTO
	Circulación de vehículos en Sótanos	714	ESTACIONAMIENTO
	Bodega de mantenimiento	24.5	MANTENIMIENTO
	Bodega Ballet. F.M.	148.3	BALLET FOLKLÓRICO Y MODERNO
	Bodega Ballet Guatemala	174.3	BALLET GUATEMALA
	Bodega Escuela de danza	110.5	ESCUELA DE DANZA
	Cuarto Hidraulico	19.7	MANTENIMIENTO
	Cuarto Eléctrico	19.7	MANTENIMIENTO
	Circulación	160.85	CIRCULACIÓN
Área del nivel		2229.35	

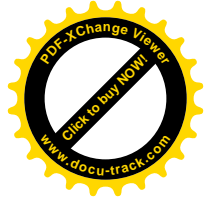

N I V E L 1	Taller principal E. Técnica	359	ESCUELA DANZA/ BALLE GUATEMALA
	Taller de Enseñanza T-2	163.2	BALLET GUATEMALA
	Taller de Enseñanza T-3	163.2	BALLET GUATEMALA
	Vestuario	54.6	ÁREAS COMUNES
	Cuarto de limpieza	7	LIMPIEZA
	Estudio de Grabación	25.9	ÁREAS COMUNES
	Reunión Profes.	40.3	ÁREAS COMUNES
	Trabajo de Profes.	20.2	ÁREAS COMUNES
	Sala de estar	14.8	ÁREAS COMUNES
	Comedor	10.6	ÁREAS COMUNES
	Cocineta	4.1	ÁREAS COMUNES
	S.S Mujeres	2.8	ÁREAS COMUNES
	S.S. Hombres	2.8	ÁREAS COMUNES
	Clínica Médica	15.9	ÁREAS COMUNES
	S.S. Clínica Médica	2.8	ÁREAS COMUNES
	Área de estar al aire libre	56.5	ÁREAS COMUNES
	Auditorio	133.5	ÁREAS COMUNES
	Escenario Auditorio	40.3	ÁREAS COMUNES
	Camerino + S.S. Homres	73.8	BALLET GUATEMALA
	Camerino + S.S. Mujeres	76.6	BALLET GUATEMALA
	Área de espera Oficina	3.5	BALLET GUATEMALA
	Bodega B.GT	4.9	BALLET GUATEMALA
	Recepción B.GT	3.3	BALLET GUATEMALA
	Administrador B.GT	5.3	BALLET GUATEMALA
	Sesiones B.GT	14	BALLET GUATEMALA
	Secretaria B.GT	5.5	BALLET GUATEMALA
	Áreas. trabajo B.GT	8.9	BALLET GUATEMALA
	Director B.GT	10.6	BALLET GUATEMALA
	S.S Hombres B.GT	3.2	BALLET GUATEMALA
	S.S Mujeres B.GT	2.5	BALLET GUATEMALA
	Área de estar lobby	13.5	ÁREAS COMUNES
	Biblioteca	58.9	ÁREAS COMUNES
	Cuarto de limpieza Baños	2.4	LIMPIEZA
	Servicios Sanitarios mujeres públicos	20.5	ÁREAS COMUNES
	Servicios Sanitarios hombres público	20.5	ÁREAS COMUNES
	Área de Información	3.7	ÁREAS COMUNES
	Archivo Muerto	21	ESCUELA DE DANZA
	Almacén	30.2	ESCUELA DE DANZA
	Archivo 2	14.8	ESCUELA DE DANZA
	Oficina Psicología	18.9	ESCUELA DE DANZA
	Secretaria	5.1	ESCUELA DE DANZA
	Áreas. trabajo dirección	9.7	ESCUELA DE DANZA
	Sesiones	22.1	ESCUELA DE DANZA
	Dirección General	13	ESCUELA DE DANZA
	Circulación	436.5	CIRCULACIÓN
Área del nivel	2020.4		

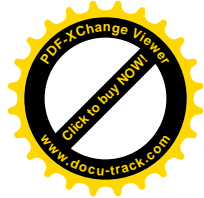
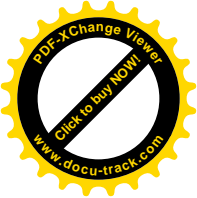

N I V E L 2	Camerino + S.S. Homres	49.5	ESCUELA DE DANZA
	Camerino + S.S. Mujeres	49.6	ESCUELA DE DANZA
	Gimnasio	55.8	ÁREAS COMUNES
	Taller de Enseñanza T-1	146.1	ESCUELA DE DANZA
	Taller de Enseñanza T-2	146.2	BALLET GUATEMALA
	Taller de Enseñanza T-3	148.5	BALLET GUATEMALA
	Taller de Enseñanza T-4	127.2	ESCUELA DE DANZA
	Taller de Enseñanza T-5	127.1	ESCUELA DE DANZA
	Taller de Enseñanza T-6	113.9	ESCUELA DE DANZA
	Taller de Enseñanza T-7	113.8	ESCUELA DE DANZA
	Aula teórica 1	33.7	ESCUELA DE DANZA
	Aula teórica 2	34.5	ESCUELA DE DANZA
	Aula teórica 3	42.7	ESCUELA DE DANZA
	Cuarto de limpieza	8.12	LIMPIEZA
	Terraza 1	74.1	ÁREAS COMUNES
	Terraza 2	217.8	ÁREAS COMUNES
	Circulación	379.2	CIRCULACIÓN
	Área del nivel	1867.82	

N I V E L 3	Camerino + S.S. Homres	72.2	BALLET MODERNO Y FOLKLÓRICO
	Camerino + S.S. Mujeres	74	BALLET MODERNO Y FOLKLÓRICO
	Cuarto de limpieza	8.12	BALLET MODERNO Y FOLKLÓRICO
	Taller de Enseñanza T-1	127.2	BALLET MODERNO Y FOLKLÓRICO
	Taller de Enseñanza T-2	127.1	BALLET MODERNO Y FOLKLÓRICO
	Taller de Enseñanza T-3	185	BALLET MODERNO Y FOLKLÓRICO
	Escenario Marimbas T-3	43	BALLET MODERNO Y FOLKLÓRICO
	Bodegas Taller E. T-3	12.2	BALLET MODERNO Y FOLKLÓRICO
	Vestuario	18.1	BALLET MODERNO Y FOLKLÓRICO
	Bodega	5	BALLET MODERNO Y FOLKLÓRICO
	Cuarto de limpieza 2	3.5	LIMPIEZA
	Área de espera Oficina	7.5	BALLET MODERNO Y FOLKLÓRICO
	Recepción B.F.M	1.15	BALLET MODERNO Y FOLKLÓRICO
	Sesiones B.F.M	15.65	BALLET MODERNO Y FOLKLÓRICO
	Secretaría B.F.M	3.3	BALLET MODERNO Y FOLKLÓRICO
	Áreas. trabajo B.F.M	14	BALLET MODERNO Y FOLKLÓRICO
	Director B.F.M	12.1	BALLET MODERNO Y FOLKLÓRICO
	S.S Hombres B.F.M	2.8	BALLET MODERNO Y FOLKLÓRICO
	S.S Mujeres B.F.M	1.62	BALLET MODERNO Y FOLKLÓRICO
	Terraza	132	ÁREAS COMUNES
Circulación	273.35	CIRCULACIÓN	
Área del nivel	1138.89		

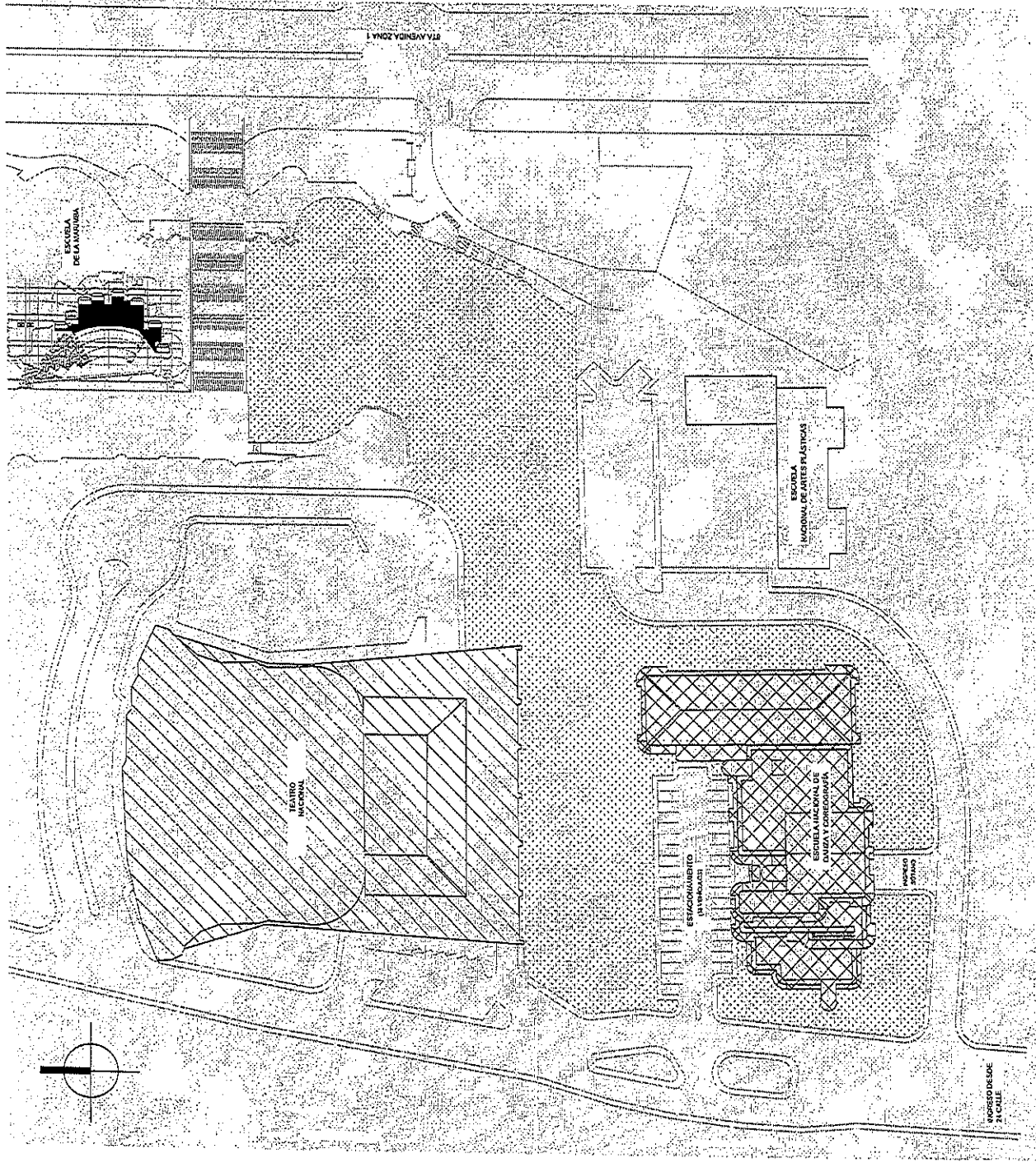
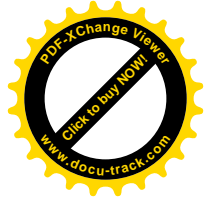

PLANTA DE CONJUNTO
CENTRO CULTURAL MIGUEL ÁNGEL ASTURIAS
ESC. 1/500

<p>CONSEJO DEL PROYECTO</p> <p>Comisión Ejecutiva de la Obra Centro Cultural Miguel Ángel Asturias Cultural Center Asturias, Asturias</p>	<p>PROYECTANTE</p> <p>ALVARO DE LA FUENTE CARLOS DE LA FUENTE</p>	<p>CONTENIDO</p> <p>ENTRADA DE LA RAMA CENTRO CULTURAL MIGUEL ÁNGEL ASTURIAS</p>	<p>PLANTA DE CONJUNTO</p>	<p>ESCALA</p> <p>1:500</p>	<p>FECHA</p> <p>1971</p>	<p>PROYECTO</p> <p>"MIGUEL ÁNGEL ASTURIAS"</p>	<p>PROYECTANTE</p> <p>ALVARO DE LA FUENTE CARLOS DE LA FUENTE</p>	<table border="1"> <tr> <td>PROYECTO</td> <td>1</td> </tr> <tr> <td>PLANTA</td> <td>1</td> </tr> <tr> <td>SECCIONES</td> <td>1</td> </tr> <tr> <td>DETALLES</td> <td>1</td> </tr> <tr> <td>OTROS</td> <td>1</td> </tr> </table>	PROYECTO	1	PLANTA	1	SECCIONES	1	DETALLES	1	OTROS	1
PROYECTO	1																	
PLANTA	1																	
SECCIONES	1																	
DETALLES	1																	
OTROS	1																	

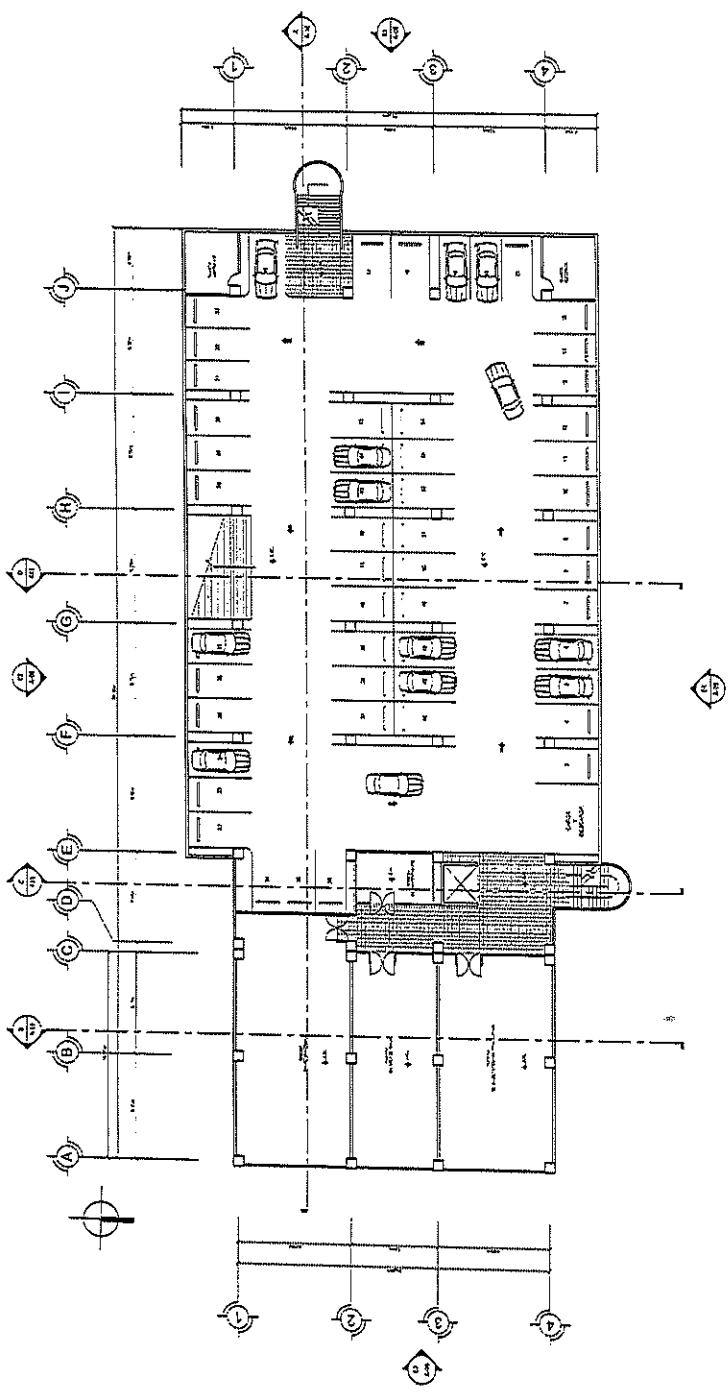

PLANTA AMUEBLADA
SOTANO 1

ESC. 1/200

NOTA:
ANEXOS DE PISO TERRAZAS PROPRIAS
PENDIENTES DE TOPOGRAFIA

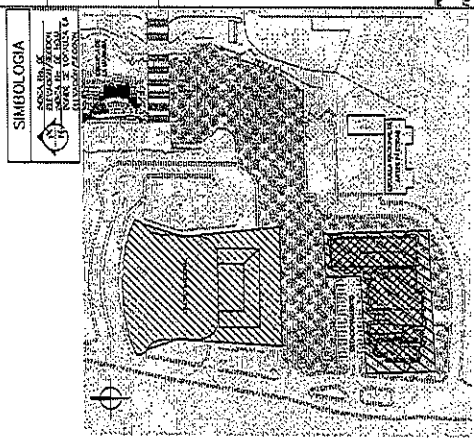

PLANTA DE CONJUNTO CCMAA
UBICACION

ESC. 1/1500

<p>INSTRUMENTO</p> <p>Comisión Ejecutiva de Obras, Código Civil y Regl. Ajed. Módulo Comercial, Córdoba</p>	<p>PROYECTOS</p> <p>UBICACION ZONA CARRIO DE GATEWAY</p>	<p>EDIFICIO</p> <p>EDIFICIO LA BANDA CENTRO COMERCIAL MÓDULO A TIENDAS</p> <p>PLANTA DE SOTANO</p> <p>SEÑAL Y ANOTACIONES: CALLES, MURDAS, PASADIZOS, ESCALERAS, MURDAS PARA ESTACIONAMIENTO DE TERRENO.</p> <p>NOTA</p>	<p>PROYECTISTA</p> <p>INSTRUMENTO</p> <p>FECHA</p> <p>OPINION</p> <p>OPINION</p> <p>OPINION</p> <p>OPINION</p>	<table border="1"> <tr> <td>OPINION</td> <td>OPINION</td> <td>OPINION</td> <td>OPINION</td> </tr> <tr> <td>OPINION</td> <td>OPINION</td> <td>OPINION</td> <td>OPINION</td> </tr> <tr> <td>OPINION</td> <td>OPINION</td> <td>OPINION</td> <td>OPINION</td> </tr> <tr> <td>OPINION</td> <td>OPINION</td> <td>OPINION</td> <td>OPINION</td> </tr> </table>	OPINION	OPINION	OPINION	OPINION	OPINION	OPINION	OPINION	OPINION	OPINION	OPINION	OPINION	OPINION	OPINION	OPINION	OPINION	OPINION
OPINION	OPINION	OPINION	OPINION																	
OPINION	OPINION	OPINION	OPINION																	
OPINION	OPINION	OPINION	OPINION																	
OPINION	OPINION	OPINION	OPINION																	

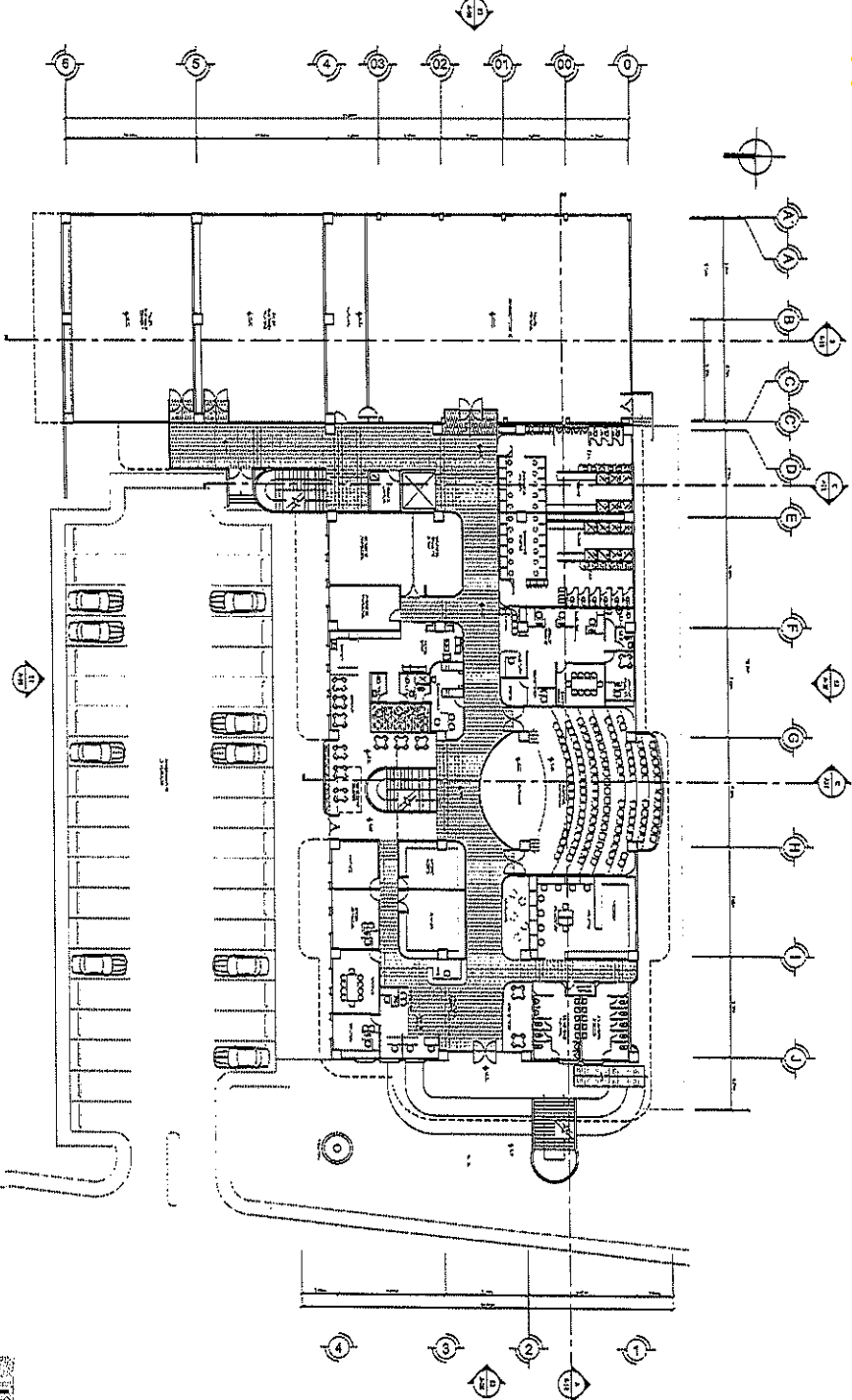
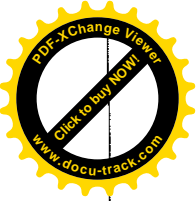

PLANTA AMUEBLADA
PRIMER NIVEL

ESC. 1/200

NOTA:
ANEXOS DE FASE TERMINADA/PROYECTADOS
RESERVADOS DE TORNARLA

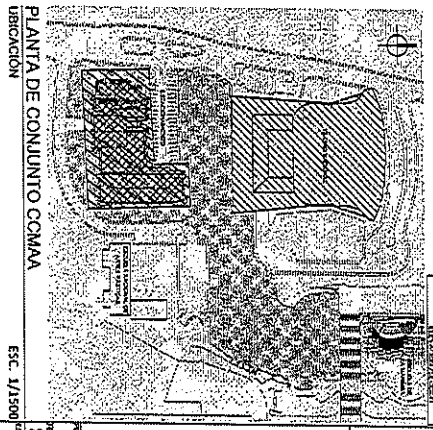

PLANTA DE CONJUNTO CCMMA
UBICACION

ESC. 1/1500

SIMBOLOGIA
 AREA SIN SE
 ELEVACION DE OBRAS
 OBRAS DE OBRAS
 OBRAS DE OBRAS

<p>PROYECTO: CONJUNTO RESIDENCIAL</p> <p>UBICACION: AV. BOLIVAR Y CALLE 10, BOGOTA</p> <p>PROYECTADO POR: INSTITUTO VECINARIO DE BOGOTA</p> <p>PROYECTADO EN: 1978</p> <p>PROYECTADO POR: INSTITUTO VECINARIO DE BOGOTA</p>	
<p>PROYECTO: CONJUNTO RESIDENCIAL</p> <p>UBICACION: AV. BOLIVAR Y CALLE 10, BOGOTA</p> <p>PROYECTADO POR: INSTITUTO VECINARIO DE BOGOTA</p> <p>PROYECTADO EN: 1978</p> <p>PROYECTADO POR: INSTITUTO VECINARIO DE BOGOTA</p>	
<p>PROYECTO: CONJUNTO RESIDENCIAL</p> <p>UBICACION: AV. BOLIVAR Y CALLE 10, BOGOTA</p> <p>PROYECTADO POR: INSTITUTO VECINARIO DE BOGOTA</p> <p>PROYECTADO EN: 1978</p> <p>PROYECTADO POR: INSTITUTO VECINARIO DE BOGOTA</p>	
<p>PROYECTO: CONJUNTO RESIDENCIAL</p> <p>UBICACION: AV. BOLIVAR Y CALLE 10, BOGOTA</p> <p>PROYECTADO POR: INSTITUTO VECINARIO DE BOGOTA</p> <p>PROYECTADO EN: 1978</p> <p>PROYECTADO POR: INSTITUTO VECINARIO DE BOGOTA</p>	

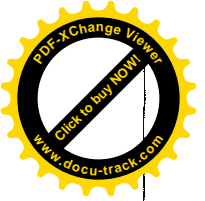

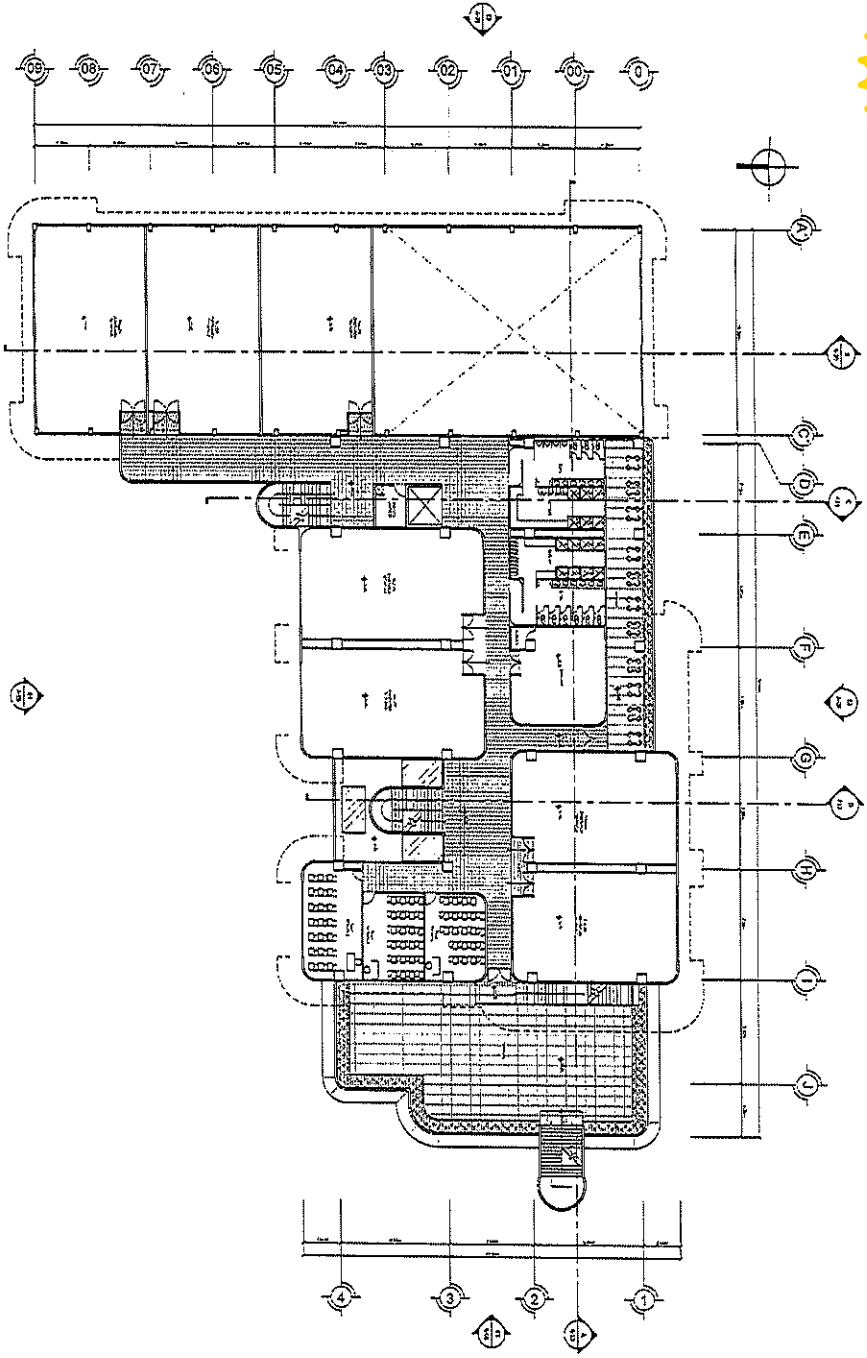
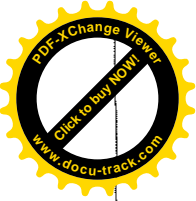

NOTA:
ANTES DE HACER REVISIONES O CAMBIOS
CONSULTAR CON EL ARQUITECTO

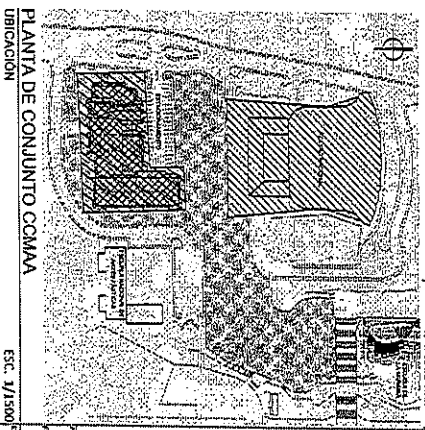

SIMBOLÓGICA
 1/200: PLANTA AMUEBLADA
 1/1500: PLANTA DE CONJUNTO
 1/500: PLANTA DE CONJUNTO

<p>PROYECTO DE INGENIERIA</p> <p>CONSEJO DE INGENIEROS Y ARQUITECTOS DE COLOMBIA Medellin - Calle de la Universidad Medellin - Calle de la Universidad Medellin - Calle de la Universidad</p>	
<p>REVISIONES</p> <p>NO. DESCRIPCION 1. CAMBIO DE PLANTA 2. CAMBIO DE PLANTA 3. CAMBIO DE PLANTA</p>	
<p>CONTENIDO</p> <p>PLANTA AMUEBLADA PLANTA DE CONJUNTO PLANTA DE CONJUNTO</p>	
<p>FECHA DE EMISION DEL DISEÑO</p> <p>FECHA DE EMISION DEL DISEÑO</p>	
<p>PROYECTANTE</p> <p>PROYECTANTE</p>	
<p>REVISOR</p> <p>REVISOR</p>	
<p>APROBADO</p> <p>APROBADO</p>	
<p>FECHA DE EMISION DEL DISEÑO</p> <p>FECHA DE EMISION DEL DISEÑO</p>	<p>FECHA DE EMISION DEL DISEÑO</p> <p>FECHA DE EMISION DEL DISEÑO</p>

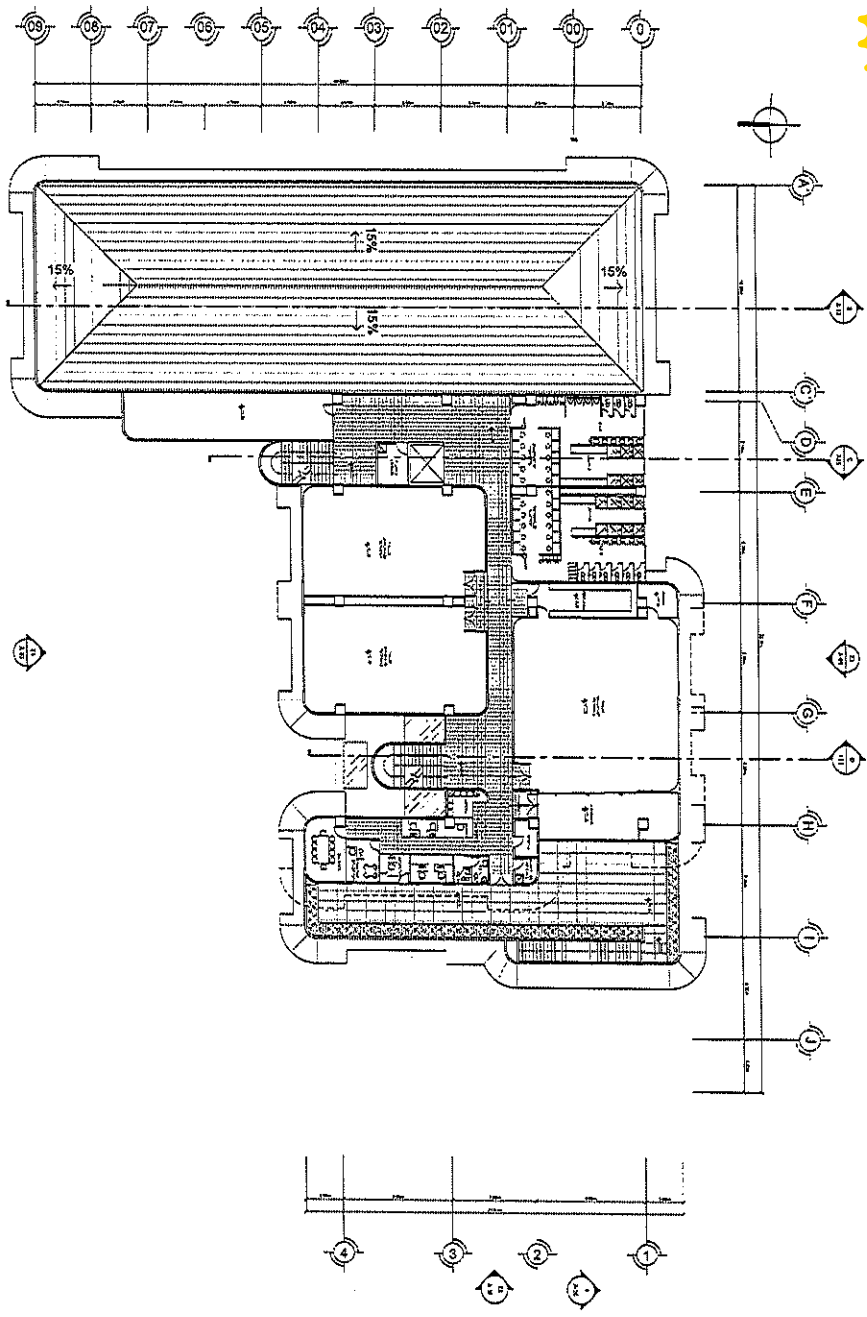
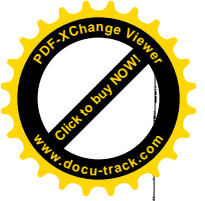
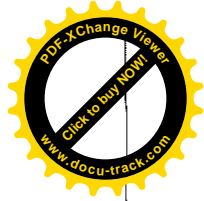

PLANTA AMUEBLADA
NIVEL 3

ESC. 1/200

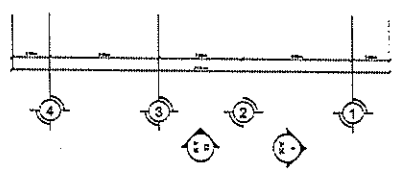

NOTA:
NOTA: SE AÑADIRÁN TERMINACIONES PARA ACABOS
APROPIADOS DE FONDECITA.

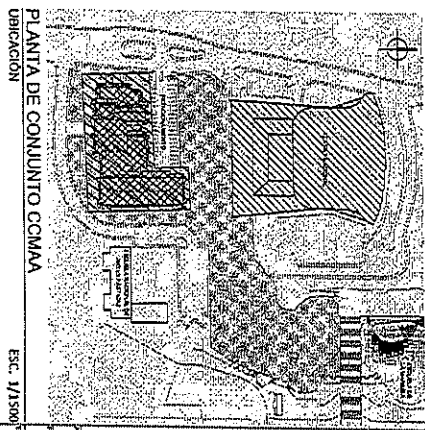

ESC. 1/1500

SIMBOLOGIA

 Símbolo de planta
 Símbolo de pared
 Símbolo de ventana
 Símbolo de puerta
 Símbolo de escalera
 Símbolo de elevador
 Símbolo de baño
 Símbolo de cocina
 Símbolo de sala
 Símbolo de oficina
 Símbolo de biblioteca
 Símbolo de laboratorio
 Símbolo de taller
 Símbolo de taller de carpintería
 Símbolo de taller de herrería
 Símbolo de taller de electricidad
 Símbolo de taller de mecánica
 Símbolo de taller de pintura
 Símbolo de taller de soldadura
 Símbolo de taller de vidrio
 Símbolo de taller de cerámica
 Símbolo de taller de textiles
 Símbolo de taller de cuero
 Símbolo de taller de metalurgia
 Símbolo de taller de plomería
 Símbolo de taller de carpintería de exterior
 Símbolo de taller de carpintería de interior
 Símbolo de taller de herrería de exterior
 Símbolo de taller de herrería de interior
 Símbolo de taller de electricidad de exterior
 Símbolo de taller de electricidad de interior
 Símbolo de taller de mecánica de exterior
 Símbolo de taller de mecánica de interior
 Símbolo de taller de pintura de exterior
 Símbolo de taller de pintura de interior
 Símbolo de taller de soldadura de exterior
 Símbolo de taller de soldadura de interior
 Símbolo de taller de vidrio de exterior
 Símbolo de taller de vidrio de interior
 Símbolo de taller de cerámica de exterior
 Símbolo de taller de cerámica de interior
 Símbolo de taller de textiles de exterior
 Símbolo de taller de textiles de interior
 Símbolo de taller de cuero de exterior
 Símbolo de taller de cuero de interior
 Símbolo de taller de metalurgia de exterior
 Símbolo de taller de metalurgia de interior
 Símbolo de taller de plomería de exterior
 Símbolo de taller de plomería de interior
 Símbolo de taller de carpintería de exterior
 Símbolo de taller de carpintería de interior

<p>CONTRATANTE: COMISIÓN NACIONAL DE PROMOCIÓN DEL TURISMO INSTITUTO VENEZOLANO DE INVESTIGACIONES CIENTÍFICAS Y TECNOLÓGICAS INSTITUTO VENEZOLANO DE INVESTIGACIONES CIENTÍFICAS Y TECNOLÓGICAS</p>	<p>PROYECTISTA: INSTITUTO VENEZOLANO DE INVESTIGACIONES CIENTÍFICAS Y TECNOLÓGICAS INSTITUTO VENEZOLANO DE INVESTIGACIONES CIENTÍFICAS Y TECNOLÓGICAS</p>	<p>FECHA: 01/01/2011</p>	<p>ESCALA: 1/200</p>	<p>HOJA: 1/1</p>	<p>TÍTULO: PLANTA DE CONJUNTO CCMAA UBICACION</p>
---	---	---------------------------------------	-----------------------------------	-------------------------------	--

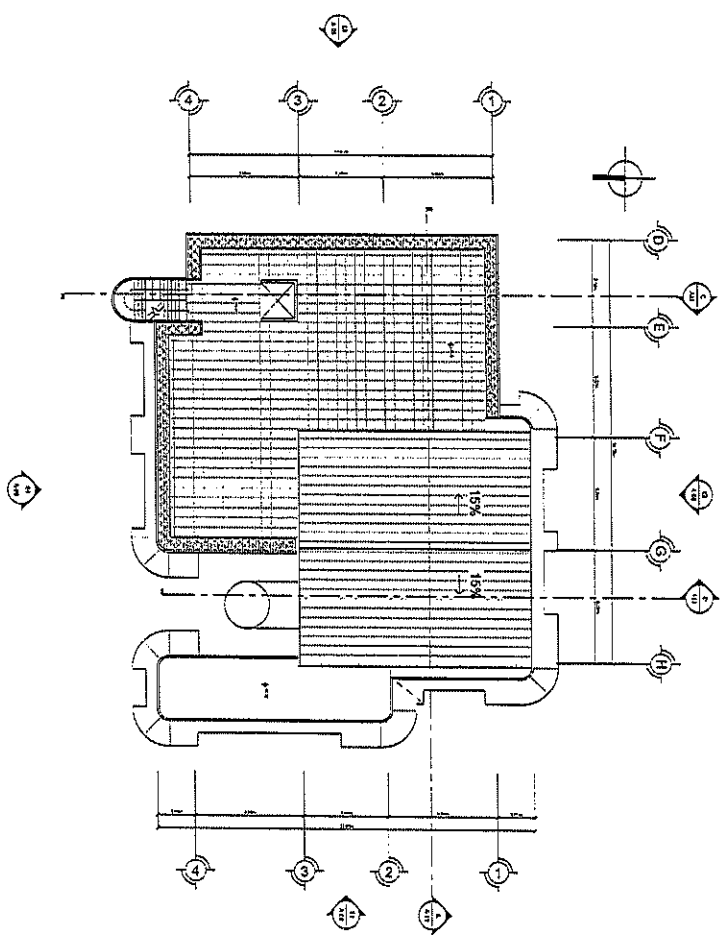
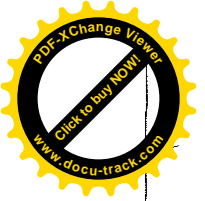
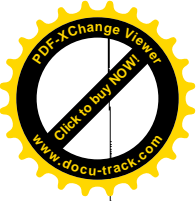

PLANTA AMUEBLADA
NIVEL 4
ESC. 1/200

NOTA:
ANTES DE ADOPTAR LAS MEDIDAS DE CONSERVACION DE LA VIDA Y LA SALUD DE LOS OCUPANTES DEL EDIFICIO.

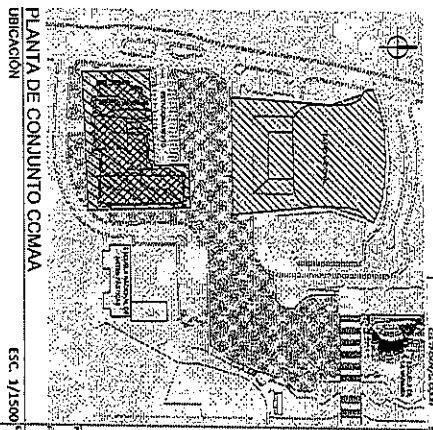

PLANTA DE CONJUNTO CCMAA
UBICACION
ESC. 1/1500

SIMBOLOGIA
 - PARED LINDERO
 - PARED DIVISORIA
 - ESCALERA
 - PUERTA
 - VENTANA
 - MOBILIARIO

<p>PROYECTO: CONJUNTO CCMAA</p> <p>UBICACION: AV. DEL COMERCIO, CALLE 10, BOGOTÁ</p> <p>CLIENTE: CONSEJO DE ALCALDIAZ</p> <p>PROYECTISTA: ESTUDIO ARQUITECTONICO</p> <p>FECHA: 2010</p>	
<p>PROYECTO: CONJUNTO CCMAA</p> <p>UBICACION: AV. DEL COMERCIO, CALLE 10, BOGOTÁ</p> <p>CLIENTE: CONSEJO DE ALCALDIAZ</p> <p>PROYECTISTA: ESTUDIO ARQUITECTONICO</p> <p>FECHA: 2010</p>	
<p>PROYECTO: CONJUNTO CCMAA</p> <p>UBICACION: AV. DEL COMERCIO, CALLE 10, BOGOTÁ</p> <p>CLIENTE: CONSEJO DE ALCALDIAZ</p> <p>PROYECTISTA: ESTUDIO ARQUITECTONICO</p> <p>FECHA: 2010</p>	
<p>PROYECTO: CONJUNTO CCMAA</p> <p>UBICACION: AV. DEL COMERCIO, CALLE 10, BOGOTÁ</p> <p>CLIENTE: CONSEJO DE ALCALDIAZ</p> <p>PROYECTISTA: ESTUDIO ARQUITECTONICO</p> <p>FECHA: 2010</p>	
<p>PROYECTO: CONJUNTO CCMAA</p> <p>UBICACION: AV. DEL COMERCIO, CALLE 10, BOGOTÁ</p> <p>CLIENTE: CONSEJO DE ALCALDIAZ</p> <p>PROYECTISTA: ESTUDIO ARQUITECTONICO</p> <p>FECHA: 2010</p>	

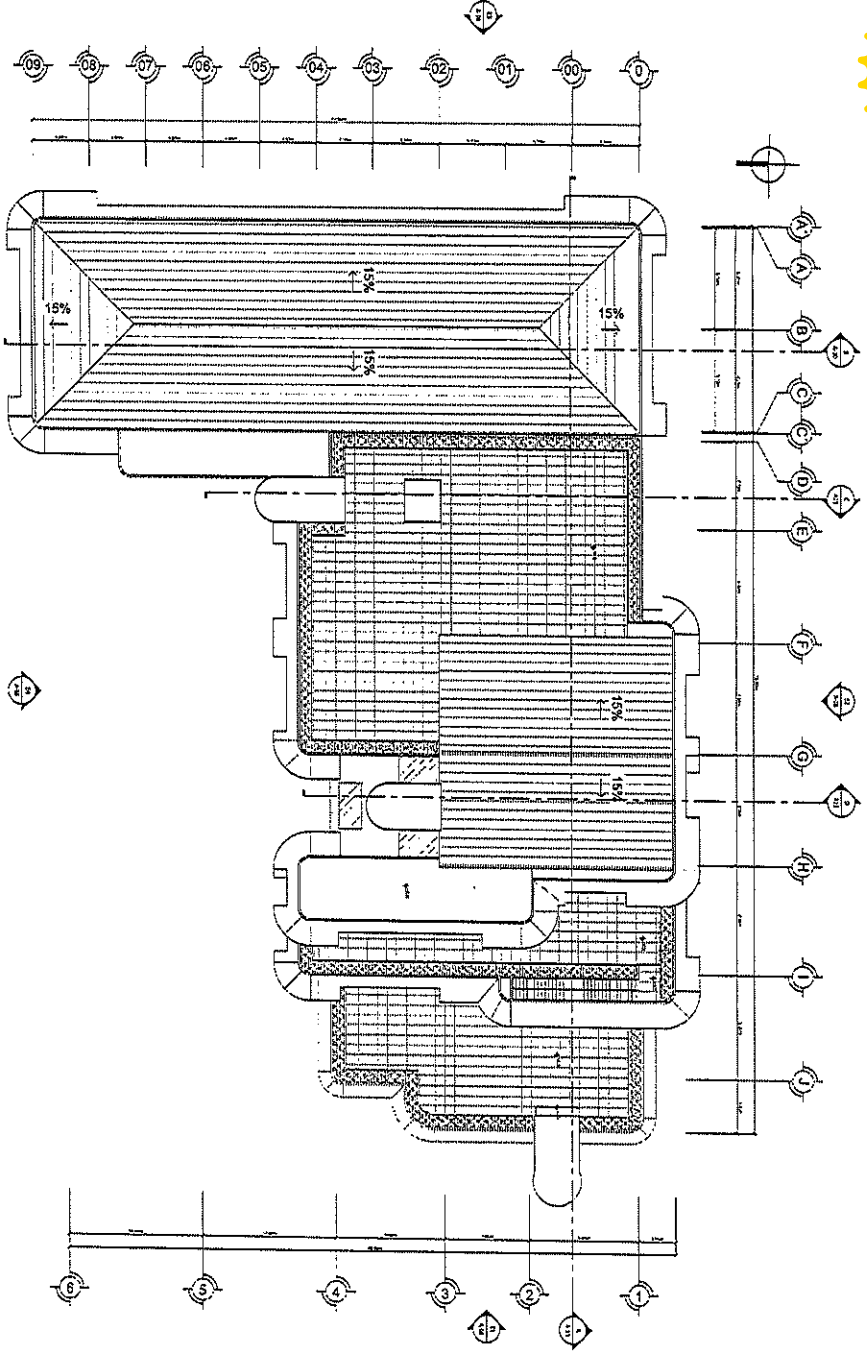
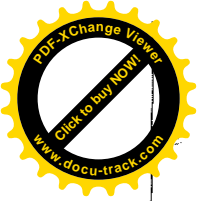
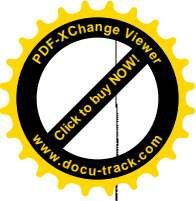

PLANTA AMUEBLADA
TECHOS
ESC. 1/200

NOTA:
MUEBLES DE PISO TERMINADOS Y PINTADOS
REVISADOS DE TENDENCIA

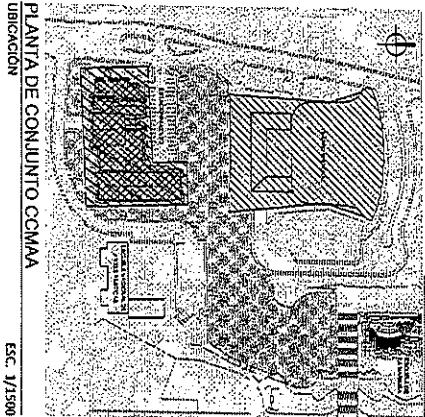

PLANTA DE CONJUNTO CMAA
UBICACION
ESC. 1/1500



<p>PROYECTO: []</p> <p>CLIENTE: []</p> <p>UBICACION: []</p> <p>FECHA: []</p> <p>ESCALA: []</p>		<p>ADMINISTRACION:</p> <p>CONSEJO DE LA BUENA AGENCIA</p> <p>SECRETARIA GENERAL</p> <p>SECRETARIA DE ADMINISTRACION</p>	<p>PROYECTISTA:</p> <p>INGENIERO EN ARQUITECTURA</p> <p>INGENIERO EN PLANEACION URBANA</p> <p>INGENIERO EN DISEÑO DE INTERIORES</p>	<p>PROYECTISTA:</p> <p>INGENIERO EN ARQUITECTURA</p> <p>INGENIERO EN PLANEACION URBANA</p> <p>INGENIERO EN DISEÑO DE INTERIORES</p>
---	--	---	---	---

CONSEJO DE LA BUENA AGENCIA
SECRETARIA GENERAL
SECRETARIA DE ADMINISTRACION

PROYECTISTA:
INGENIERO EN ARQUITECTURA
INGENIERO EN PLANEACION URBANA
INGENIERO EN DISEÑO DE INTERIORES

PROYECTISTA:
INGENIERO EN ARQUITECTURA
INGENIERO EN PLANEACION URBANA
INGENIERO EN DISEÑO DE INTERIORES